



S9 Saug/Wischroboter

Bedienungsanleitung

Bitte lesen Sie dieses Handbuch vor dem Gebrauch sorgfältig durch und bewahren Sie es ordnungsgemäß auf.

Inhalt

Inhalt	3
Betriebshinweise	4
Konformität.....	6
Reinigung des Gerätes.....	7
Datenschutz	7
Support	8
Garantie	8
Bestimmungsgemäßer Gebrauch.....	8
Produktübersicht	9
Installation	10
Gebrauchsanleitung für die Fernbedienung.....	13
FAQ.....	15
Fehlerbehebung	16
Technische Daten.....	17

Betriebshinweise

Vorsichtsmaßnahmen

- Dieses Gerät ist nicht für die Nutzung durch Personen (inklusive Kinder) mit eingeschränkten körperlichen, sensorischen oder mentalen Fähigkeiten, oder für Personen mit einem Mangel an Erfahrung und Wissen geeignet, es sei denn, diese werden beaufsichtigt oder erhalten von einer Person, die für die Sicherheit dieser Person(en) verantwortlich ist, eine Anleitung bezüglich der Bedienung des Gerätes.
- Kinder sollten beaufsichtigt werden, damit sichergestellt ist, dass diese nicht mit dem Gerät spielen.
- Die Reinigung und Wartung darf von Kindern nur unter Aufsicht vorgenommen werden.
- Halten Sie den Hauptbürstenreiniger von Kindern fern. Halten Sie Ihre Haare, Kleidung, Finger und sämtliche anderen Körperteile von den Öffnungen und beweglichen Teilen fern.
- Benutzen Sie den Staubsauger-Wischer nicht zum Entfernen brennender Substanzen.
- Heben Sie den Staubsauger-Wischer nicht an seiner Laserradarabdeckung an.
- Stellen Sie sicher, dass der Staubsauger-Wischer ausgeschaltet und die Ladestation vom Netz abgetrennt ist, bevor Sie Reinigungs- oder Wartungsarbeiten durchführen.
- Dieser Staubsauger-Wischer ist nur für die Bodenreinigung in häuslicher Umgebung geeignet. Nutzen Sie ihn nicht außerhalb, beispielsweise auf Balkonen oder Oberflächen, welche kein Boden sind wie z. B. ein Sofa, oder in gewerblichen oder industriellen Umgebungen.
- Nutzen Sie den Staubsauger-Wischer nicht in einer über dem Boden liegenden Ebene, wie auf Dachböden, offenen Balkonen oder Möbeln, es sei denn, es ist eine Schutzbarriere vorhanden.
- Nutzen Sie den Staubsauger-Wischer nicht in Umgebungen, in denen die Temperaturen über 40 °C oder unter 0 °C liegen, und auch nicht auf Böden mit Flüssigkeiten oder klebrigen Substanzen.
- Heben Sie Kabel vom Boden auf, bevor Sie den Staubsauger-Wischer benutzen, um zu verhindern, dass diese während der Reinigung mitgezogen werden.
- Heben Sie zerbrechliche oder lose Gegenstände vom Boden auf, beispielsweise Vasen oder Plastiktüten, um zu verhindern, dass der Staubsauger-Wischer behindert wird oder gegen diese läuft und Schaden verursacht werden.
- Kinder, Haustiere oder andere Gegenstände dürfen weder auf dem stillstehenden noch dem sich bewegenden Staubsauger-Wischer positioniert werden.
- Benutzen Sie den Staubsauger-Wischer nicht zum Reinigen von Teppichboden.
- Lassen Sie nicht zu, dass der Staubsauger-Wischer harte oder spitze Gegenstände wie z. B. Baumaterial, Glas und Nägel aufsaugt.
- Sprühen Sie keine Flüssigkeiten in das Innere des Staubsauger-Wischers (achten Sie darauf, dass der Staubbehälter ganz trocken ist, bevor Sie ihn wiedereinssetzen).
- Stellen Sie den Staubsauger-Wischer nicht auf den Kopf (das Gehäuse des Laserradars darf den Boden niemals berühren).
- Bitte verwenden Sie dieses Produkt gemäß den Anweisungen in der Bedienungsanleitung. Der Benutzer ist für jeglichen Verlust oder Schaden verantwortlich, der aufgrund einer unsachgemäßen Verwendung dieses Produktes entsteht.
- Verwenden Sie das Gerät nur an Wandsteckdosen.
- Wir übernehmen keine Verantwortung für unsachgemäße Benutzung oder Veränderung des Gerätes.
- Öffnen, reparieren und verändern Sie das Gerät nicht, hierdurch verlieren Sie Ihre Garantieansprüche.
- Bei Störungen oder defekten kontaktieren Sie den Kundendienst oder wenden Sie sich an Ihren Händler.
- Zur Vermeidung von Stromschlag Gerätegehäuse nicht öffnen. Es befinden sich keine vom Verbraucher wartbaren Teile im Innern des Gerätes. Reparatur und Wartung nur durch Fachpersonal.
- Verwenden Sie im Wisch-Betrieb ausschließlich normales Wasser ohne Reinigungszusätze. Am besten geeignet ist destilliertes Wasser.

Akkus und Ladung

- Verwenden Sie keine Akkus, Ladegeräte oder Ladestationen von Drittanbietern.
- Das Gerät muss von der Netzstromversorgung getrennt werden, bevor die Batterie daraus entfernt wird.
- Dieses Produkt enthält Akkus, die nur von qualifizierten Personen ausgewechselt werden dürfen.
- Wischen Sie Teile des Staubsauger-Wischers nicht mit nassen Lappen oder anderen Flüssigkeiten ab.
- Verwenden Sie keine Akkus, Netzteile oder Ladestationen von Drittanbietern.
- Wenn das Netzkabel beschädigt ist, muss dieses vom Hersteller selbst oder von einer herstellereigenen Reparatur-Werkstatt oder von ähnlich qualifizierten Personen ersetzt werden, da so Gefahren für Ihre Gesundheit ausgeschlossen werden können.
- Demontieren, reparieren oder modifizieren Sie weder den Akku noch die Ladestation selbst.
- Platzieren Sie die Ladestation nicht nahe an Wärmequellen, zum Beispiel der Heizung.
- Entfernen Sie alte Akkus nicht auf unsachgemäße Weise. Vor der Entsorgung des Staubsauger-Wischers muss dieser vom Netz getrennt werden; zudem muss der Akku entfernt und auf umweltfreundliche Weise entsorgt werden.
- Stellen Sie sicher, dass der Staubsauger-Wischer beim Transport ausgeschaltet ist und möglichst in der Originalverpackung befördert wird.
- Wenn der Staubsauger-Wischer für eine längere Zeit nicht benutzt wird, laden Sie ihn voll auf, schalten ihn dann aus und lagern ihn an einem kühlen und trockenen Ort. Laden Sie den Staubsauger-Wischer mindestens einmal im Monat erneut auf, um einen Akkuschaden zu verhindern.



Hinweis

Bitte beachten Sie, dass die eingebaute wieder aufladbare Batterie nur durch geschultes Fachpersonal gewechselt werden kann. Bitte kontaktieren Sie gegebenenfalls den Service unter www.axdia.de.

Der Laserradar dieses Produktes erfüllt die Anforderungen der Sicherheitsnorm IEC 60825-1:2014 für ein Laserprodukt der Klasse 1 und erzeugt keine die menschliche Gesundheit gefährdende Laserstrahlung.



Entsorgung

Entsorgen Sie ein defektes Gerät nicht im Hausmüll. Geben Sie es an Ihren Fachhändler zurück oder bringen Sie es zu einer Sammelstelle für Elektroaltgeräte. Hiermit wird eine umweltgerechte Entsorgung gewährleistet.

Konformität

Beijing One More Hour Technology Co.,Ltd.
Room 701, 7th Floor, Building 2, 1st to 17th Floors, No.6 yard, No.102, Jiuxianqiao Road, Chaoyang District, Beijing,China

EU Declaration of Conformity

Product description: 360 Robot Vacuum Cleaner

Type designation(s): S9,S6 Pro

Trademark: 360

We, Beijing One More Hour Technology Co.,Ltd.declare under our sole responsibility that the product described above is in conformity with the relevant Union harmonization legislations:

Low Voltage Directive 2014/35/EU

RadioEquipment Directive 2014/53/EU

RoHS Directive 2011/65/EUanditsamendment2015/863/EU

The 2.4 GHz band is limited to operate between 2400 MHz – 2483.5 MHz with a maximum EIRP output power of 20 dBm at 2412 MHz.

The following harmonized standards and/or other relevant standards have been applied, which included for Article 3.1a Health and Electrical Safety, Article 3.1b EMC, Article

3.2 Radio Spectrum requirements. requirements:

3.1a:Safety&Health:

EN 60335-1: 2012 + A11:2014 + A13:2017+A1:2019+A2:2019

EN 60335-2-2: 2010 + A11: 2012 + A1: 2013

EN 62233: 2008

3.1b:EMC:

EN 301 489-1 V2.1.1

EN 301 489-3 V2.1.1

EN 301 489-17 V3.1.1

EN 55014-1:2017

EN 55014-2:2015

EN 61000-3-2:2014

EN 61000-3-3:2013

3.2:Radio:

EN 300 328 V2.1.1

EN 300 220-1 V3.1.1

EN 300 220-2 V3.1.1

EN 62479:2010

EN 62311:2008

RoHS Directive 2011/65/EUanditsamendment2015/863/EU

Other application standards:

EN 60335

SGS-CSTC Standards Technical Services Co., Ltd. performed the conformity assessment according to the European Directive and issued the EU-type examination certificate and reports (Ref. No:).

European Contact for regulatory topics only:

Beijing One More Hour Technology Co.,Ltd.

Room 701, 7th Floor, Building 2, 1st to 17th Floors, No.6 yard, No.102, Jiuxianqiao Road, Chaoyang District, Beijing, China

Tel:+86-010-58781000

The Technical Documentation (TD) ,relevant to the product described above and which support this DoC is available from the EU contact address on this Doc.

Signed: *Yang Hua Jiang* Date: *2020.3.6.*

Title: Product Manager

Place of issue: Beijing One More Hour Technology Co.,Ltd.

Reinigung des Gerätes

- Reinigen Sie das Gerät außen nur im ausgeschalteten und nicht eingesteckten Zustand mit einem feuchten Tuch.
- Im Anschluss die Außenseite mit einem trockenen Tuch abwischen und trocknen.

Datenschutz

Grundsätzlich kann dieses Gerät verwendet werden ohne der Firma Axdia International GmbH Informationen über personenbezogene Daten zur Verfügung zu stellen. Eine Erfassung Ihrer Daten erfolgt ausschließlich nach einer Kontaktaufnahme durch Sie per E-Mail, Telefon oder über unsere Internetseite. In diesen Fällen gilt unsere Datenschutzerklärung, die Sie unter <http://www.axdia.de/> einsehen können.



Hinweis

Bitte beachten Sie, dass im Bedarfsfall zur Geltendmachung eines Garantieanspruchs auf Basis unserer Garantiebedingungen Ihre Daten basierend auf unserer oben genannten Datenschutzerklärung erfasst und ausschließlich zu diesem Zweck verwendet werden.



Wichtig!

Dieses Gerät kann, je nach Modell, mit verschiedenen Onlinekonto wie beispielsweise Facebook oder Twitter verknüpft werden. Für deren Nutzung ist gegebenenfalls die Eingabe von personengezogenen Daten notwendig. In diesen Fällen gelten die Datenschutzbestimmungen des jeweiligen Anbieters. Die Firma Axdia International GmbH kann für die Erhebung und Verwendung dieser Daten weder verantwortlich, noch haftbar gemacht werden. Bitte wenden Sie sich bei Fragen zur Nutzung Ihrer Daten an den Anbieter.

Support

Auf unseren Webseiten finden Sie neueste Informationen über dieses Gerät, über andere Produkte unseres Unternehmens und über unser Unternehmen selbst. Falls Sie Fragen oder Probleme haben, lesen Sie die FAQs auf unserer Website oder wenden Sie sich an unseren Kundendienst.

Importeur

Axdia International GmbH
Formerweg 9
D-47877 Willich (Germany)

Web: www.axdia.de
Support-Hotline: +49 (0)2154 / 8826-101
E-Mail: support@axdia.de

Garantie

+360 gewährt dem Verbraucher 1 Jahr Garantie ab Kaufdatum. Wenn Sie innerhalb dieses Zeitraumes feststellen, dass Teile des +360 Gerätes aufgrund von Herstellungsfehlern defekt sind, ersetzen wir diese Teile kostenlos. Bitte wenden Sie sich an Ihren Verkäufer oder andere +360-Händler, wenn Sie einen anderen Service oder Hilfe benötigen.

Es gelten die Garantiebedingungen der Firma Axdia International GmbH.

Die Garantiebedingungen finden Sie unter: www.axdia.de

Bestimmungsgemäßer Gebrauch

Das Gerät ist für die automatische Bodenreinigung von Hartböden bestimmt. Die Verwendung ist auf erwachsene Menschen beschränkt. Dies ist der ausschließliche Nutzungszweck des Gerätes. Das Gerät ist nur für den haushaltsüblichen Gebrauch konzipiert.



Hinweis

Bitte beachten Sie alle Informationen in dieser Bedienungsanleitung, insbesondere die Sicherheitshinweise. Jegliche andere Nutzung wird als nicht bestimmungsgemäß angesehen und kann zu Schäden oder Verletzungen führen. Weiterhin verlieren Sie damit alle Garantieansprüche. Der Hersteller übernimmt keinerlei Haftung für Schäden aufgrund nichtbestimmungsgemäßer Benutzung. Diese Anleitung weicht möglicherweise leicht von Ihrem Gerät ab. Änderungen bleiben vorbehalten.

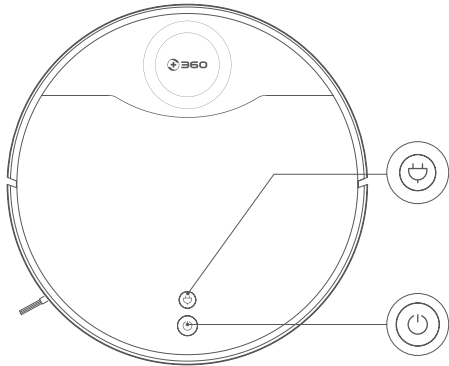

Ladestation

- Kurz drücken: pausiert den Reinigungsvorgang und fährt den Saug/Wischroboter zur Ladestation zurück.
- Lang drücken: Reinigt den Arbeitsraum von 2m x 2m um den Roboter herum

Ein-/Aus und Reinigungstaste

- Kurz drücken, um die Reinigung zu starten oder zu unterbrechen
- Drücken und 3-Sekunden halten, um den Roboter einzuschalten oder auf Standby.
- 15 Sekunden drücken, um den Roboter auszuschalten

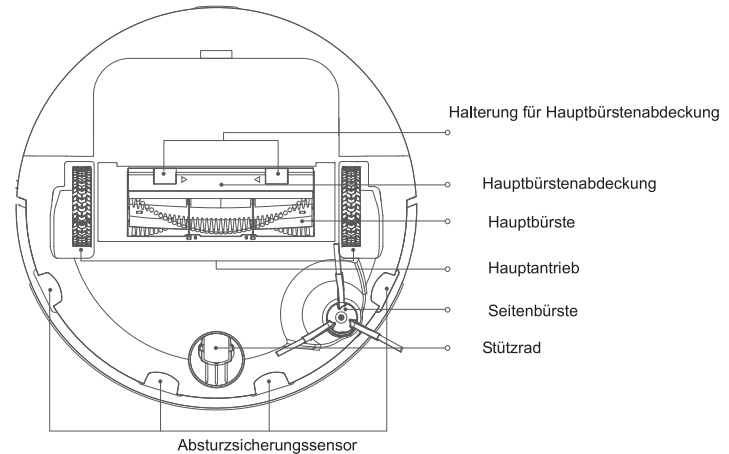
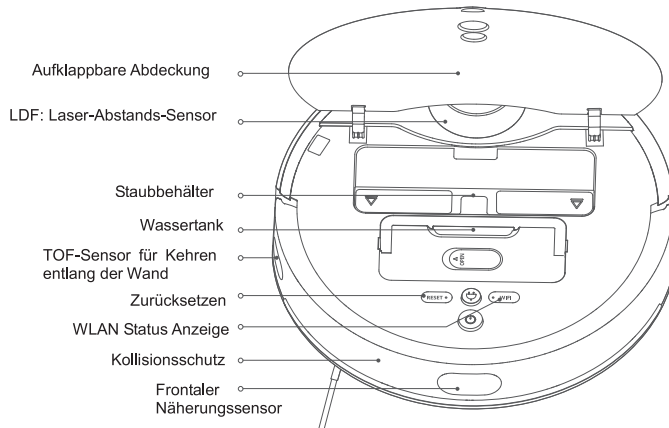

Installation

1. Verbinden Sie die Ladestation mit der Stromsteckdose. Öffnen Sie dazu die hintere Abdeckung der Ladestation und verbinden Sie den beigelegten Netzstecker mit der Ladestation.

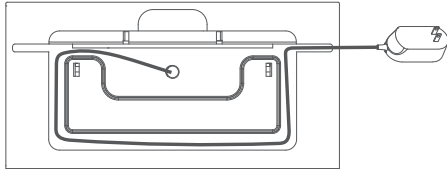

3. Um den Reinigungsvorgang des Roboters zu erleichtern und ein störungsfreies Aufladen zu ermöglichen, stellen Sie sicher, dass die Ladestation währenddessen nicht bewegt wird. Wenn sich die Position der Ladestation ändert, kann der Roboter nach erfolgter Reinigung nicht zurückkehren. In diesem Fall können die aktuell gesammelten Karten nicht gespeichert werden.

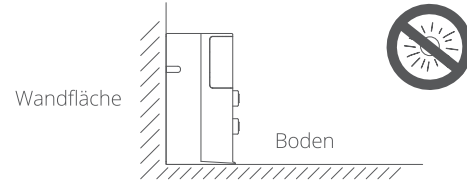

Hinweis

Bitte achten Sie darauf, dass das Netzkabel nicht am Boden liegt, da diese ein Hindernis für den Roboter darstellen kann. Die Status-LED leuchtet im Betrieb und erlischt während der Roboter sich in der Ladestation befindet.



Hinweis

Bei Verlust der gespeicherten Karten, können bereits gesetzte Sperrzonen verloren gehen. Vermeiden Sie direkte Sonneneinstrahlung.

2. Platzieren Sie die Ladestation auf einem ebenen Boden gegen eine Wand und schließen Sie die Ladestation an die Stromversorgung an.

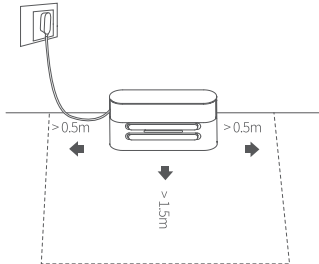

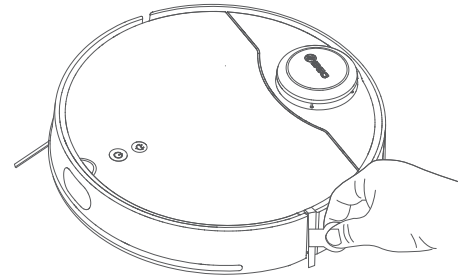

4. Entfernen Sie vor der ersten Inbetriebnahme die beiden seitlich angebrachten Schutzstreifen am Roboter, um eine ordnungsgemäße Verwendung des Gerätes sicherzustellen.



5. Einschalten und Aufladen

Platzieren Sie den Roboter innerhalb von einem Meter um die Ladestation.

6. Stellen Sie sicher, dass der Roboter in einer sicheren Umgebung arbeitet. Z.B. nicht in der Nähe von Treppen, da der Roboter versehentlich

Drücken Sie nun die Einschalttaste . Warten Sie bis die Statusanzeige durchgängig blinkt. Drücken Sie nun auf die Ladetaste . Der Roboter wird nun eigenständig in die Ladestation zurückkehren und mit dem Ladevorgang beginnen.

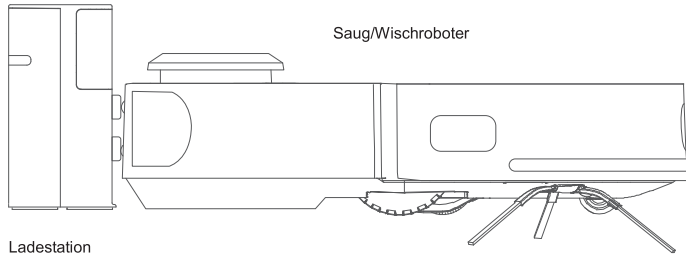

herunterfallen kann, was zu Personen- oder Sachschäden führen kann.

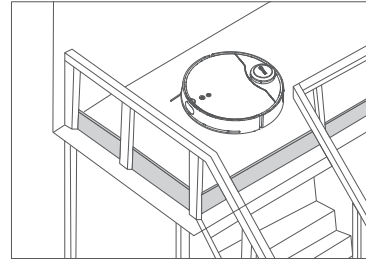

7. die App herunterladen

Suchen Sie in Ihrem App Store nach der „360 Robot“ App und laden Sie die herunter. Folgen Sie die Anweisungen auf der App, um die Netzwerkkonfiguration des Roboters durchzuführen.



360Robot

Oder scannen Sie mit Ihrem Smartphone den unten stehenden QR-Code, um die App herunterzuladen.





Wichtig!

- Verwenden Sie die Ladestation nicht im Freien oder bei direkter Sonneneinstrahlung.
- Entfernen Sie den Wasserbehälter und den Wischerhalter, wenn der Staubsauger-Wischer aufgeladen oder nicht verwendet wird.



Hinweis

- Stellen Sie sicher, dass ein Abstand von mindestens 0,5 Metern auf beiden Seiten der Ladestation und mindestens 1,5 Meter davor eingehalten wird.
- Falls der Staubsauger-Wischer aufgrund eines niedrigen Akkustands nicht eingeschaltet werden kann, positionieren Sie ihn zum Aufladen direkt an der Ladestation.
- Der Staubsauger-Wischer schaltet sich automatisch ein, wenn er an der Ladestation positioniert ist.
- Der Staubsauger-Wischer kann nicht ausgeschaltet werden, wenn er an der Ladestation positioniert ist.
- Nutzen Sie für Teppichbereiche die Funktion virtuelle Wand oder eingeschränkt zugänglicher Bereich, damit ein Hängenbleiben des Staubsauger- Wischers im Teppich verhindert wird.
- Reinigen Sie den Staubbehälter regelmäßig, damit sich kein Schmutz ansammelt. Dies kann dazu beitragen, einer Reduzierung der Reinigungsleistung des Staubsauger-Wischers vorzubeugen.
- Im Reinigungsmodus kann der Staubsauger-Wischer die Reinigung ausführen, wenn entweder der Staubbehälter oder der 2-in-1 Staubbehälter mit Wasserbehälter installiert ist.

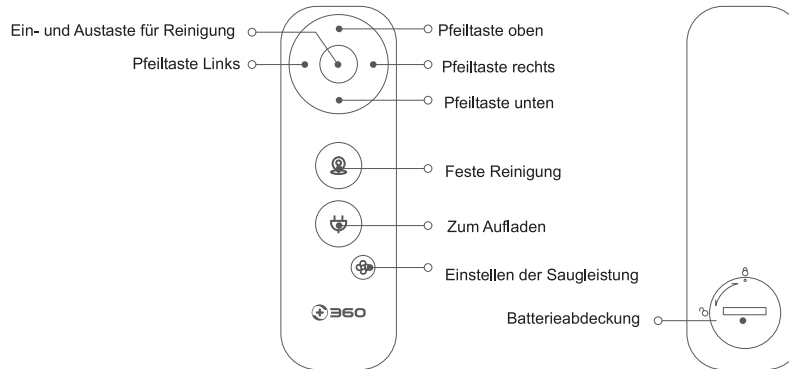

Gebrauchsanleitung für die Fernbedienung



Kopplungsmethode

- 1) Schalten Sie den Staubsauger-Wischer ein.
- 2) Drücken Sie nach dem Einschalten des Staubsauger-Wischer (innerhalb von 10 Sekunden) die Taste für Reinigung +  3 Sekunden lang auf der Fernbedienung, um den Staubsauger-Wischer zu koppeln.
- 3) Nach der erfolgreichen Kopplung blinkt die Statusanzeige mehrmals blau auf. Wenn der Staubsauger-Wischer nach mehr als 30 Sekunden nicht erfolgreich gekoppelt wurde, müssen Sie nach dem Ausschalten des Staubsauger-Wischers zum ersten Schritt zurückkehren, um es erneut zu koppeln.

Entkopplung

- 1) Starten Sie den Staubsauger-Wischer neu, der Staubsauger-Wischer kann innerhalb von 30 Sekunden nach dem Neustart entkoppelt werden.
- 2) Drücken Sie auf der Fernbedienung die Tasten  +  3 Sekunden lang gleichzeitig. Wenn die Statusanzeige rot leuchtet, hat sich der Staubsauger-Wischer erfolgreich entkoppelt.
- 3) Wenn Sie nach der Entkopplung der Verbindung der Fernbedienung wiederherstellen wollen, müssen Sie es erneut koppeln.

Beschreibung für die Fernbedienung		
Tastenfunktion	Bedienung	Funktionsbeschreibung
Ein/Ausschalten Taste für Reinigung	Kurz drücken (wenn die Maschine angehalten ist)	Reinigung starten (der Reinigungsvorgang wird fortgesetzt und der automatische Reinigungsmodus ist nicht aktiviert).
	Kurz drücken (bei laufender Maschine)	Pause/Stopp: beinhaltet eine Pause zum Reinigen und eine Pause zum Nachfüllen.
Pfeiltaste oben	Drücken und halten Sie die Arbeitstaste Lösen zum Stopp	Startet die Fernreinigung entsprechend dem empfangenen Signal und bewegt den Staubsauger-Wischer vorwärts.
Pfeiltaste links		Startet die Fernreinigung entsprechend dem empfangenen Signal und bewegt den Staubsauger-Wischer nach links.
Pfeiltaste rechts		Startet die Fernreinigung entsprechend dem empfangenen Signal und bewegt den Staubsauger-Wischer nach rechts.
Pfeiltaste unten		Startet die Fernreinigung entsprechend dem empfangenen Signal und bewegt den Staubsauger-Wischer rückwärts.
Feste Reinigung	Kurz drücken	Teilweise gereinigt, der lokale Reinigungsbereich ist eine quadratische Fläche von 2m x 2m, die auf der aktuellen Position der Kehrmaschine zentriert ist.
Zum Aufladen	Kurz drücken	Startet den Ladevorgang, Drücke wiederholt die Start Taste, um den Ladevorgang zu starten.
Zum Einstellen der Saugleistung	Kurz drücken	Kurz drücken, um die Saugstellung zu wechseln.

FAQ

Fehler	Mögliche Ursachen
Staubsauger-Wischer lässt sich nicht einschalten.	<ol style="list-style-type: none"> 1. Der Akkustand ist niedrig. Laden Sie den Staubsauger-Wischer auf und versuchen Sie es dann erneut. 2. Die Umgebungstemperatur ist zu niedrig. (unter 0 °C) oder zu hoch (über 40 °C).
Staubsauger-Wischer beginnt nicht mit der Reinigung.	Der Akkustand ist niedrig. Laden Sie den Staubsauger-Wischer auf und versuchen Sie es dann erneut.
Staubsauger-Wischer kehrt nicht zur Ladestation zurück.	<ol style="list-style-type: none"> 1. Es gibt zu viele Hindernisse um die Ladestation herum. Platzieren Sie die Ladestation in einer offeneren Umgebung. 2. Der Staubsauger-Wischer ist zu weit von der Ladestation entfernt. Bewegen Sie ihn näher zur Ladestation und versuchen Sie es erneut.
Staubsauger-Wischer arbeitet nicht einwandfrei.	Schalten Sie den Saugroboter aus und dann wieder ein.
Staubsauger-Wischer gibt ein merkwürdiges Geräusch ab.	Ein Fremdkörper könnte sich in der Hauptbürste, Seitenbürste oder dem linken/rechten Rad verfangen haben. Schalten Sie den Staubsauger-Wischer aus und entfernen Sie eventuellen Schmutz.
Staubsauger-Wischer reinigt nicht mehr wirksam oder hinterlässt Staub.	<ol style="list-style-type: none"> 1. Der Staubbehälter ist voll. Bitte leeren Sie ihn. 2. Der Filter ist verstopft. Bitte reinigen Sie ihn. 3. Ein Fremdkörper hat sich in der Hauptbürste verfangen. Bitte reinigen Sie diese.
Staubsauger-Wischer führt geplante Reinigung nicht aus	Stellen Sie sicher, dass der Staubsauger-Wischer mit dem Netzwerk verbunden ist, da er sich sonst nicht mit der App synchronisieren und geplante Reinigungen nicht durchführen kann.

Fehler	Mögliche Ursachen
Staubsauger-Wischer kann nicht mit dem WLAN verbunden werden.	<ol style="list-style-type: none"> 1. Das WLAN-Signal ist schwach. Stellen Sie sicher, dass der Staubsauger-Wischer in einem Bereich mit guter WLAN-Reichweite ist. 2. Es besteht ein Problem mit der WLAN-Verbindung. Setzen Sie das WLAN zurück und laden Sie die neueste Version der App herunter. Versuchen Sie dann die Verbindung erneut.
Staubsauger-Wischer setzt Reinigung nicht fort	<ol style="list-style-type: none"> 1. Prüfen Sie, dass der Staubsauger-Wischer sich nicht im Nicht-Stören-Modus befindet, denn dieser verhindert eine Fortsetzung der Reinigung. 2. Der Staubsauger-Wischer setzt die Reinigung nicht fort, wenn er manuell aufgeladen oder auf der Ladestation positioniert wird.
Staubsauger-Wischer kehrt nicht zur Ladestation zurück, nachdem er versetzt wurde	Das Bewegen des Staubsauger-Wischers in einem größeren Abstand kann dazu führen, dass er für seine Umgebung eine neue Karte anlegt. Falls der Staubsauger-Wischer zu weit von der Ladestation entfernt ist, kann er möglicherweise nicht alleine automatisch zurückkehren; in diesem Fall müssen Sie ihn von Hand an der Ladestation positionieren.
Staubsauger-Wischer lädt sich nicht auf	Sorgen Sie dafür, dass um die Ladestation herum ausreichend freier Platz vorhanden ist und die Ladekontakte staub- und schmutzfrei sind.
Staubsauger-Wischer geht immer wieder Offline	Vergewissern Sie sich, dass der Staubsauger-Wischer mit dem Netzwerk verbunden ist und immer innerhalb der WLAN-Reichweite bleibt.

Fehlerbehebung

Fehler	Lösung	Fehler	Lösung
Fehler 1: Achten Sie darauf, dass der Laserdistanzsensor nicht versperrt wird.	Etwaige Fremdkörper, die den Laserabstusssensor blockieren oder behindern könnten, entfernen, oder den Staubsauger-Wischer an einen neuen Ort stellen und dort erneut aktivieren.	Fehler 8: Montieren Sie den Staubbehälter und den Filter wieder.	Stellen Sie sicher, dass der Staubbehälter und der Filter richtig installiert sind. Falls der Fehler nicht behoben ist, versuchen Sie, den Filter auszutauschen.
Fehler 2: Wischen Sie den Klippensensor sauber, bringen Sie den Staubsauger-Wischer an einen neuen Ort und aktivieren Sie ihn erneut.	Der Staubsauger-Wischer steht möglicherweise teilweise nicht auf dem Boden; positionieren Sie ihn neu und aktivieren Sie ihn erneut. Der Klippensensor ist schmutzig; reiben Sie den Schmutz vom Klippensensor ab.	Fehler 9: Bringen Sie den Staubsauger-Wischer an einen neuen Ort und aktivieren Sie ihn erneut	Möglicherweise hat ein Rad keinen Bodenkontakt. Stellen Sie den Staubsauger-Wischer neu auf und aktivieren Sie ihn erneut.
Fehler 3: Es wurden starke magnetische Felder erkannt. Aktivieren Sie den Staubsauger-Wischer in ausreichendem Abstand von virtuellen Wänden.	Der Staubsauger-Wischer ist möglicherweise zu nahe an einer virtuellen Wand. Stellen Sie den Staubsauger-Wischer an einen neuen Ort und aktivieren Sie ihn erneut.	Fehler 10: Entfernen Sie alle Hindernisse um den Staubsauger Wischer.	Der Staubsauger könnte hängen- oder steckengeblieben sein. Bitte entfernen Sie alle Hindernisse um das Gerät herum.
Fehler 4: Befreien Sie den Aufprallsensor von etwaigen Fremdkörpern.	Der Aufprallsensor könnte blockiert sein. Tippen Sie ihn vorsichtig mehrere Male an, um etwaige Fremdkörper zu entfernen. Falls nichts herausfällt, den Staubsauger-Wischer an einen neuen Ort stellen und erneut aktivieren.	Fehler 11: Stellen Sie sicher, dass der Wasserbehälter ordnungsgemäß installiert ist.	Stellen Sie sicher, dass der Wasserbehälter oder der 2-in-1-Staubbehälter mit Wasserbehälter sicher installiert ist.
Fehler 5: Der Staubsauger-Wischer arbeitet bei einer anomalen Temperatur.	Die Betriebstemperatur des Staubsauger-Wischers ist zu hoch oder zu niedrig. Warten Sie die Normalisierung der Temperatur ab und versuchen Sie es dann erneut.	Fehler 12: Stellen Sie sicher, dass der Wischer ordnungsgemäß installiert ist.	Prüfen Sie, ob der Wischerhalter und der Wischer sicher installiert sind.
Fehler 6: Ladefehler. Versuchen Sie, die Ladkontakte zu reinigen.	Wischen Sie die Ladkontakte sowohl an der Ladestation als auch am Staubsauger-Wischer mit einem trockenen Tuch ab.	Fehler 13: Rückkehr zur Ladestation nicht möglich	Positionieren Sie den Staubsauger-Wischer an der Ladestation.
Fehler 7: Platzieren Sie den Staubsauger-Wischer auf Bodenhöhe und aktivieren Sie ihn erneut.	Der Staubsauger-Wischer steht beim Start schräg. Stellen Sie den Staubsauger-Wischer auf eine ebene Fläche und aktivieren Sie ihn erneut.	Fehler 14: Niedriger Akkustand. Bitte aufladen	Positionieren Sie den Staubsauger-Wischer an der Ladestation und aktivieren Sie ihn erneut, wenn er voll aufgeladen ist
		Fehler 15: Entfernen Sie den Wischer.	Entfernen Sie den Wischer und den Halter und aktivieren Sie dann den Staubsauger-Wischer

Technische Daten

Saug/Wischroboter	
Name	Parameter
Abmessungen	350 x 350 x 100 mm
Produktgewicht	3,9 kg
Batteriekapazität	Minimal: 5000mAh, 72Wh Nennwert: 5200mAh, 74.8Wh
Nennspannung	14.4V
Nennleistung	30W
Sendeleistung	≤ 20dBm

Ladestation	
Name	Parameter
Abmessungen	255 x 130 x 67 mm
Nennleistung	48 W
Nennleistung	48 W

Hergestellt von: Beijing One More Hour Technology Co., Ltd.

Adresse: Room 701, 7th Floor, Building 2, 1st to 17th Floors, No.6 yard, No. 102, Jiuxianqiao Road, Chaoyang District, Beijing

Importiert von: Axidia International GmbH
Formerweg 9
47877 Willich



